

Tartessos Solar Verso



INSTRUCCIONES DE MONTAJE

MOUNTING INSTRUCTIONS

MONTAGEANLEITUNG

INSTRUCTIONS DE MONTAGE



ES El montaje y la puesta en marcha solo puede ser realizado por personal especialmente autorizado.

EN Installation and commissioning may only be carried out by authorized specialist.

FR L'installation et la mise en service doivent obligatoirement être effectuées par des techniciens.

DE Die Montage und Inbetriebnahme darf nur von autorisiertem Fachpersonal durchgeführt werden.



ES Realizar una limpieza cada dos años a través de las rejillas del disipador, idealmente con pistola de aire comprimido. Realizar periódicamente una limpieza de la óptica con un paño húmedo.

EN Clean through the heat sink grilles every two years, ideally with compressed air gun. Clean the optics with a damp cloth

DE Reinigen Sie alle zwei Jahre die Kühlkörper durch die Lüftungsschlitze, im Idealfall mit Druckluftpistole. Reinigen Sie die Optik mit einem feuchten Tuch.

FR Effectuer le nettoyage tous les deux ans par les rainures de ventilation, idéalement avec un pistolet à air comprimé. Nettoyer périodiquement les optiques avec un chiffon humide.



| | Serie | WARRANTY | LED SMD | Solar | Battery | Tc |
|-----------------------|--------------|----------------|-----------|-------|---------|---------|
| TARTESSOS SOLAR VERSO | TVS.MC.03201 | A780 B670 H335 | 18,4W 20W | 16 Kg | 80-358 | Tc 80°C |
| TARTESSOS SOLAR VERSO | TVS.MC.06201 | A780 B670 H335 | 32,2W 35W | 16 Kg | 80-358 | Tc 80°C |
| TARTESSOS SOLAR VERSO | TVS.MC.08102 | A780 B670 H335 | 46,0W 50W | 16 Kg | 80-358 | Tc 80°C |
| TARTESSOS SOLAR VERSO | TVS.MI.11603 | A780 B670 H335 | 64,4W 70W | 18 Kg | 80-358 | Tc 80°C |

| INDICADOR | COLOR | ESTADO | INSTRUCCIÓN |
|--|---------|---------------------|--|
| | VERDE | ENCENDIDO FIJO | CONEXION PV NORMAL PERO BAJO VOLTAJE (IRRADIANCIA) DESDE PV. SIN CARGA |
| | VERDE | APAGADO | SIN VOLTAJE PV (NOCHE) O PROBLEMA DE CONEXIÓN PV |
| | VERDE | PARPADEO LENTO 1Hz | EN CARGA |
| | VERDE | PARPADEO RAPIDO 4Hz | SOBRE TENSION DE PV |
| | VERDE | ENCENDIDO FIJO | BATERÍA NORMAL |
| | VERDE | PARPADEO LENTO 1Hz | BATERÍA COMPLETAMENTE CARGADA |
| | VERDE | PARPADEO RAPIDO 4Hz | SOBRE TENSION DE BATERÍA |
| | NARANJA | ENCENDIDO FIJO | BAJO VOLTAJE DE BATERÍA |
| | ROJO | ENCENDIDO FIJO | BATERÍA SOBRECARGADA |
| | ROJO | PARPADEO RAPIDO 4Hz | BATERÍA SOBRECALENTADA O A BAJA TEMPERATURA |
| INDICADOR DE CARGA (VERDE) E INDICADOR DE BATERIA (NARANJA) PARPADEAN DOS VECES | | | PARÁMETROS CONFIGURADOS CON ÉXITO |
| INDICADOR DE CARGA (VERDE) E INDICADOR DE BATERIA (NARANJA) PARPADEANA RAPIDO SIMULTANEAMENTE. | | | ERROR DE VOLTAJE DEL SISTEMA |





1

ATENCIÓN: Apriete el tornillo utilizando una llave dinamométrica ajustada a un **máximo de 7 Nm**. No sobrepase este valor para evitar daños en el báculo.

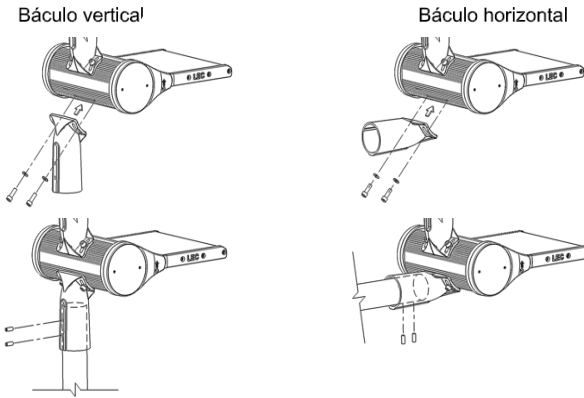

4

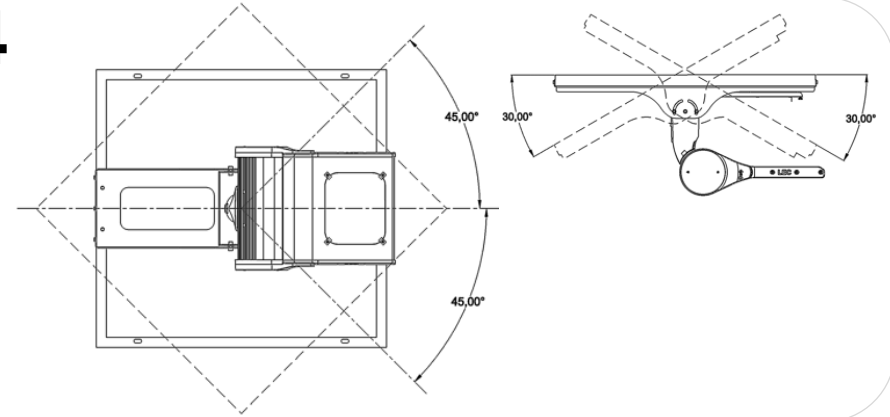

2

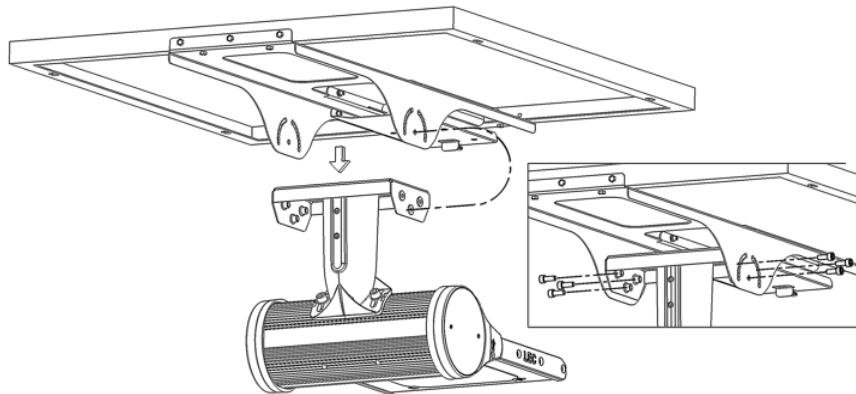

a

SUSTITUCIÓN DE BATERÍA

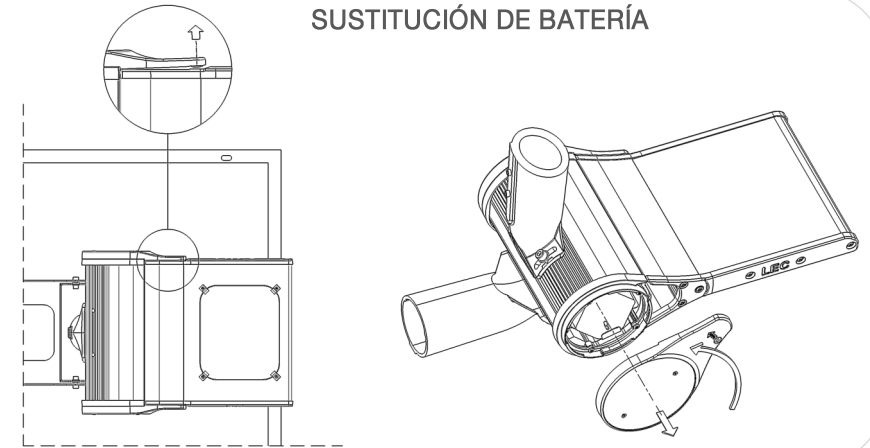

3

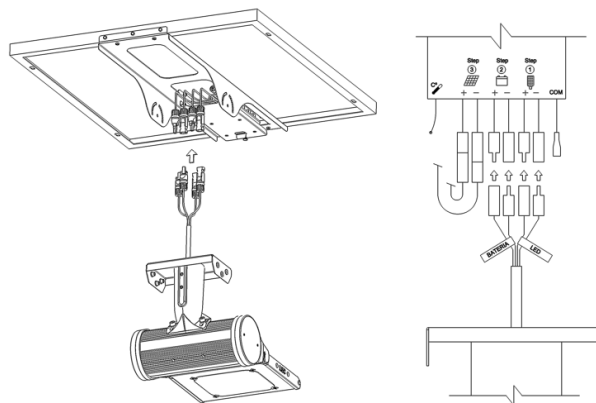

b

